

Elevator E - Transportör C

För transport av diverse produkter.

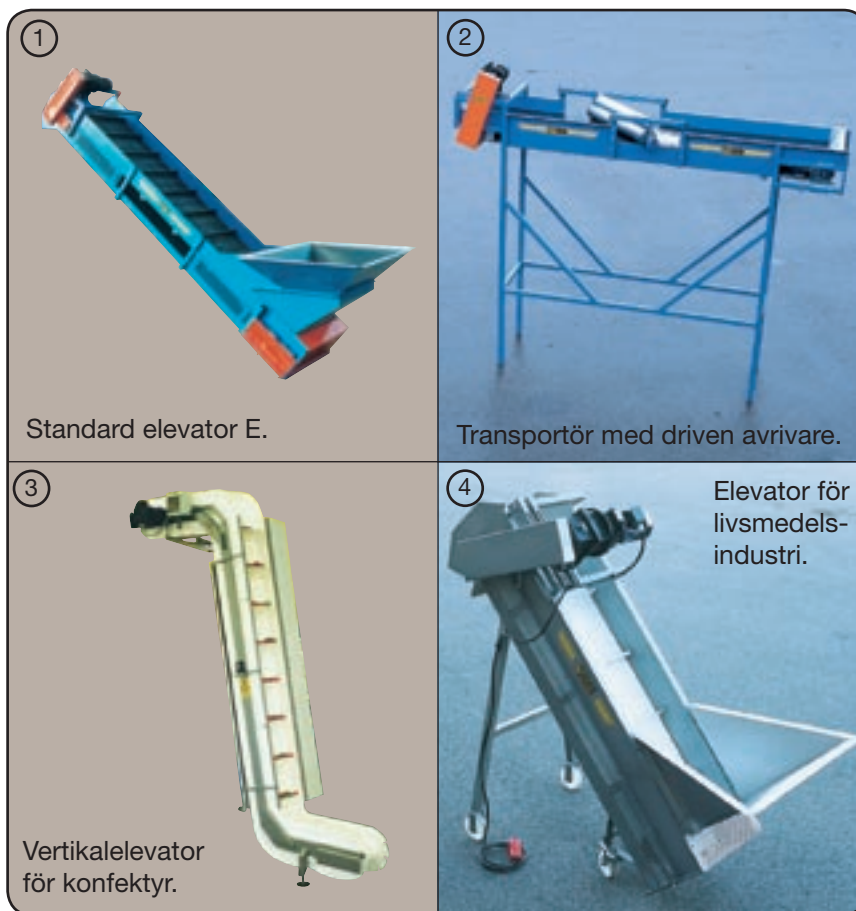

Elevatoren är byggd i en kraftig stålkonstruktion av fyrkantströr, och består av en gummimatta med integrerade gummimedbringare T-50 c/c 300 mm. Transportören har slät ändlöst vulkad matta. Alla lager är av kraftig kullagertyp, initialsorda och försedda med dammsäkra tätningar. Bärullarna är av kraftig ståltub med kullagra-

de dammtäta gavlar. Alla lager är underhållsfria. Avskrapare rengör mattan samt ändtrumman. Kedjedrift förenklar ändring av hastighet. Tillverkas i olika längder bredder och stigningar.



Vertikalelevator

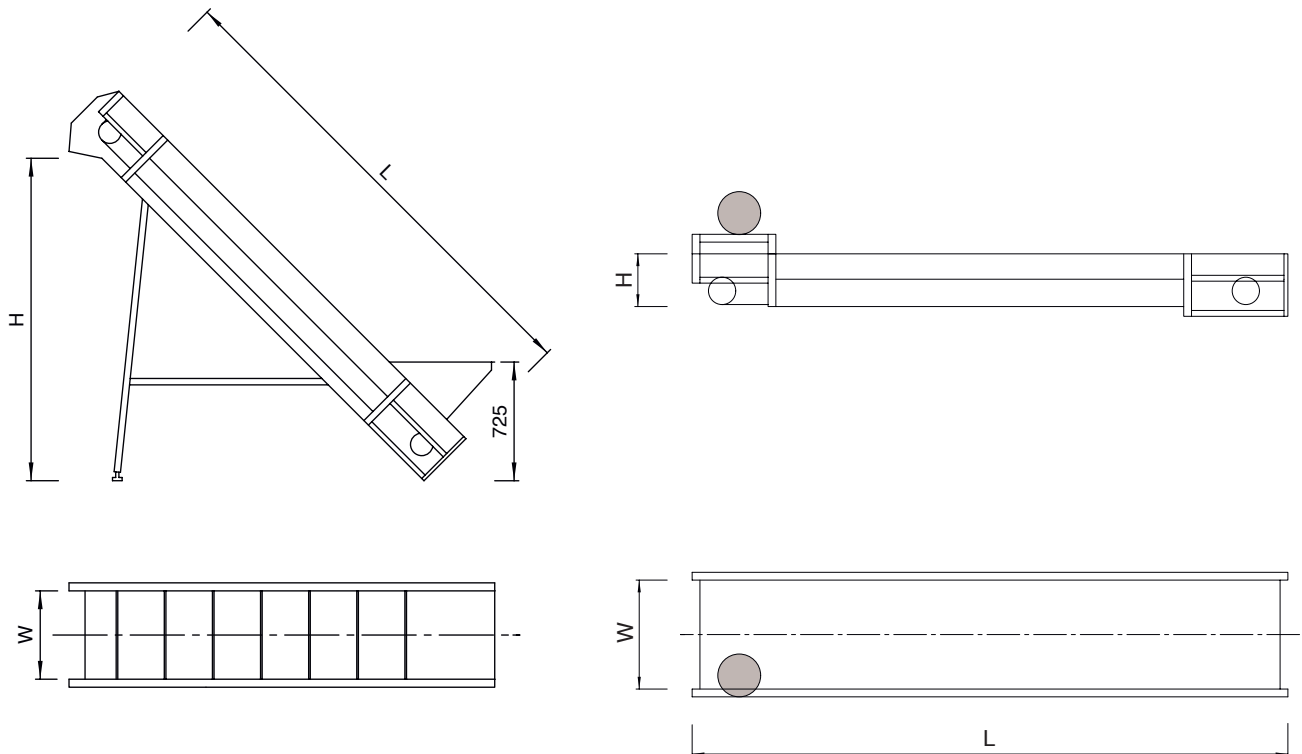

Tekniska specifikationer

Bredd (W), standard	250, 350, 550, 800, 1000, 1200 samt 1500 mm
Längd (L), standard	2,2 m (för lådfyllning), 2,5 – 4,5 m i 0,5 m intervall
Matthastighet	enligt önskemål
Transmission	kedjetransmission med önskad utväxling
Drivenhet	kuggväxelmotor, effekt efter behov
Elanslutning	ej komplett

Transportörer och elevatorer tillverkas i många olika utföranden. Olika längder tillverkas med 100 mm intervall enligt önskemål. Motorn kan utrustas med variatorväxel eller frekvensstyrning för steglös hastighetsinställning. Hastighetsinställningen kan vara

fjärreglerad. Mattan kan delas i sektioner för körning av flera olika produktkategorier samtidigt. Mattor finns i en mängd olika material och utföranden, t.ex. livsmedelskvalitet, lamellmattor etc. Elevatorer tillverkas även i verti-

kalutförande, samt för

Tilläggsutrustning

Elanslutning.
Variator eller frekvensstyrning.
Mattor i alla tänkbara utföranden.
Täckt ovansida och/eller undersida.
Benstativ, ställbart samt mobilt utförande.
Utförande i rostfritt stål.

Återförsäljare: